

LIXIL

熱交換換気システム×空気清浄機能 エアマイスター

プラズマクラスターユニット 交換手順書

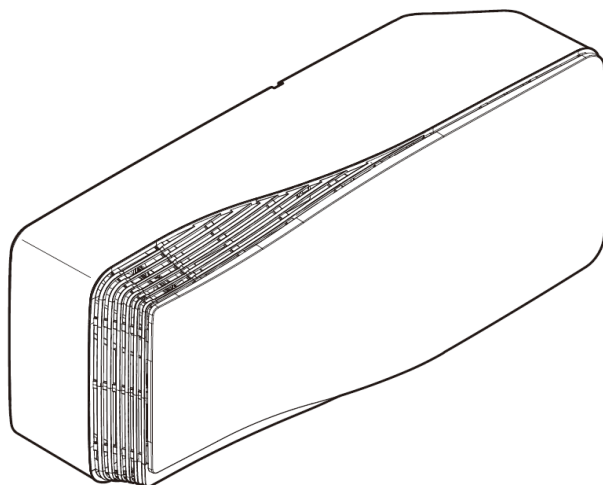

⚠ 警告

- お手入れは、分電盤のブレーカーを切り、運転が停止してから行なってください。
- お手入れは、ぬれた手で行わないでください。
- 直接水やお湯、洗剤などをかけたりしないでください。

⚠ 注意

- お手入れの際は、足元が不安定な台に乗らないでください。
- お手入れの際は、ゴム手袋をお使いください。
- お手入れ後は、部品は元どおりに取付けてください。
- お手入れ後は、すみやかに運転を再開してください。
- 本体に手をかけるなど、体重がかからないようにしてください。

お手入れのしかた

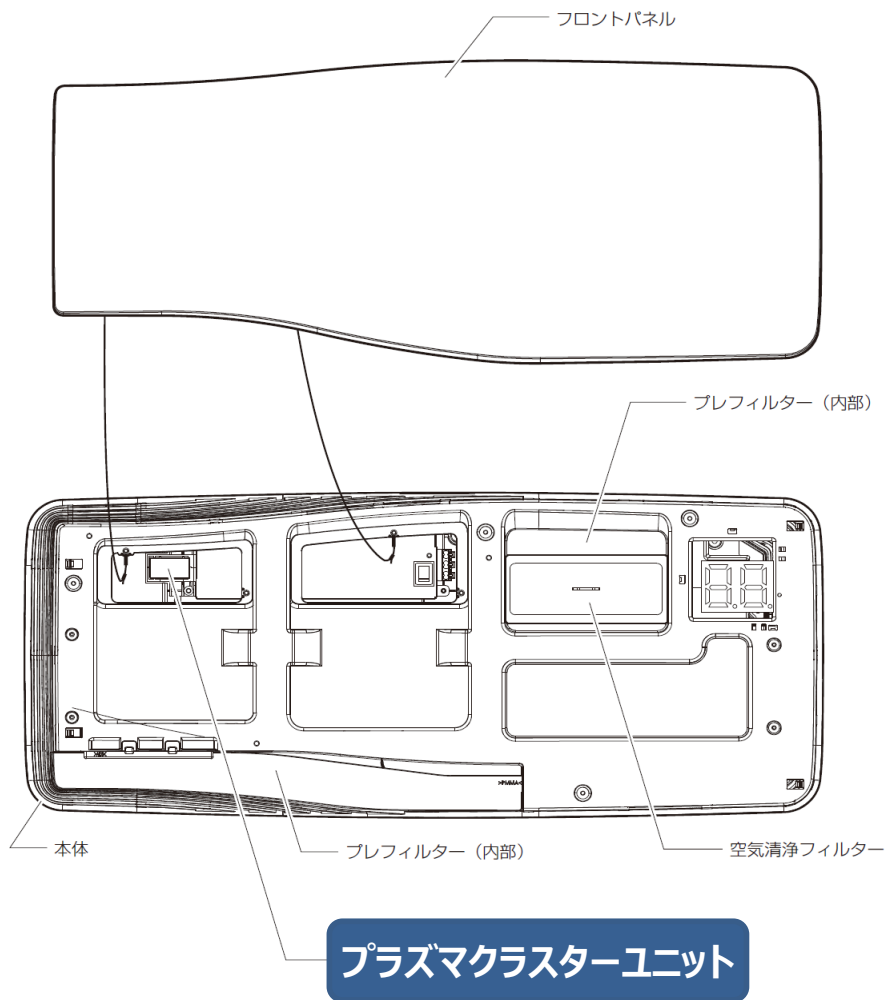

フロントパネルを取り外してから、お手入れを行ってください。
(外し方、取付け方は次ページをご確認ください)

1

フロントパネルの外し方

フロントパネルの両側に手をかけて、手前に引っ張ります。

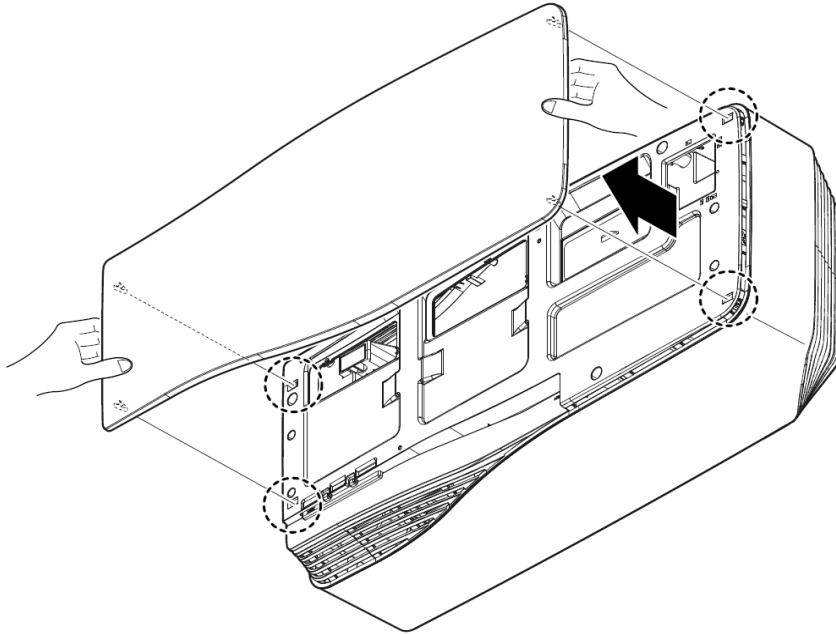

嵌合部（コーナー4カ所）

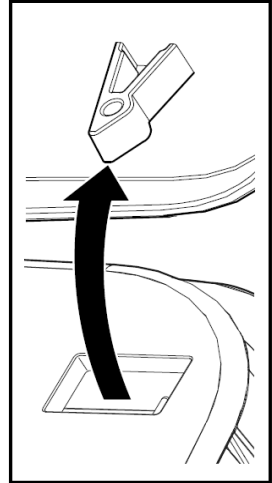

2

フロントパネルの取付け方

嵌合部を合わせて、フロントパネルの両端を押し付けます。

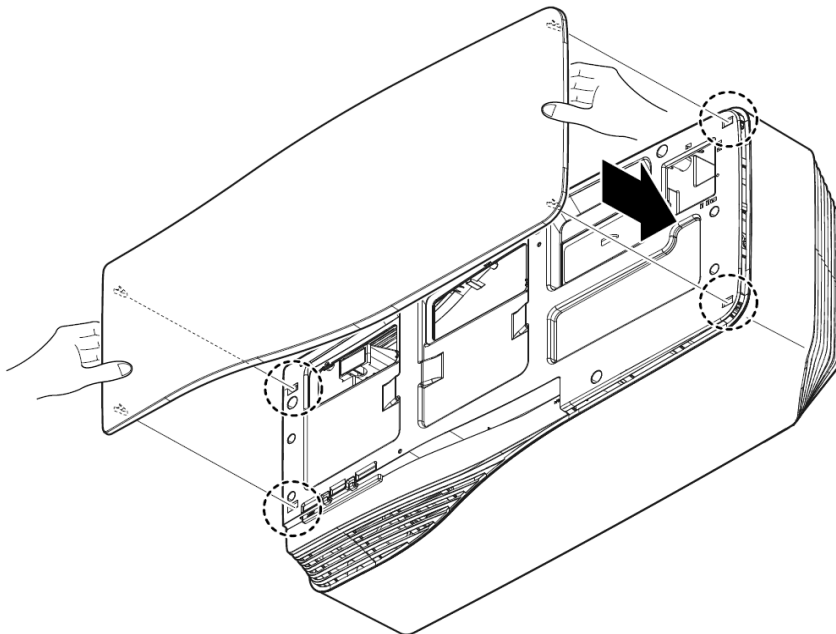

嵌合部（コーナー4カ所）

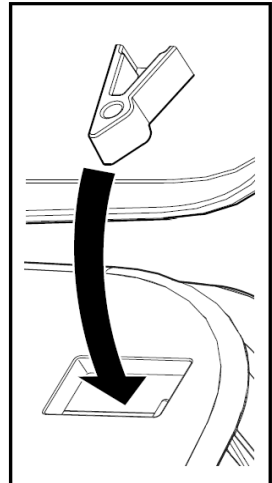

3

プラズマクラスターユニットの交換方法

赤色 (点滅)

青緑色 (点滅)

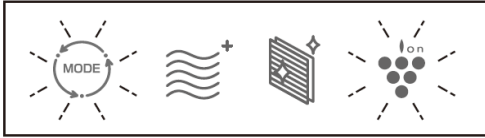

プラズマクラスターランプが点滅したら、プラズマクラスターユニットを交換してください。

※プラズマクラスターランプの点滅と同時に、運転モードランプが赤色に点滅します。

※使用開始から約2年弱で点滅します。

●交換は、ブレーカーを切ってから行ってください。

①ツマミを持ち、手前へ引き出します。

②新しいプラズマクラスターユニット (別売り・21 ページ) を、奥まで差し込みます。

※プラズマクラスターユニットには向きがありますのでご注意ください。(下図参照)

※運転中に取外さないでください。運転中に取外すと、ピーピーピーと鳴り運転が止まってしまいます。

③お手入れ後、ブレーカーを入れて吹出口から空気が出てきたら、リモコンのプラズマクラスター ON/OFF ボタンを3秒以上長押しします。

●短いブザーが2回鳴り (ピッピッ)、プラズマクラスターランプが消灯します。

④リモコンのプラズマクラスター ON/OFF ボタンを押して、ON に切り替えます。

プラズマクラスターユニット

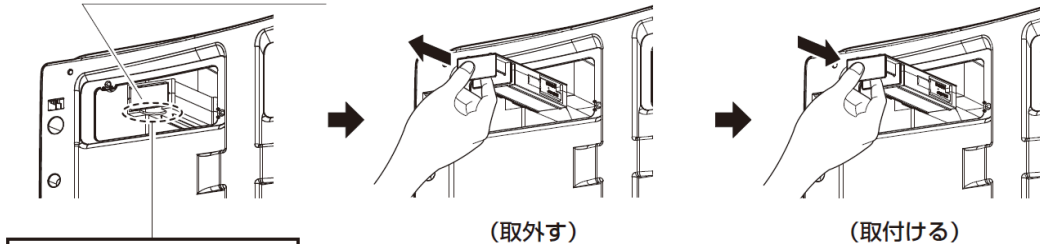

(取外す)

(取付ける)

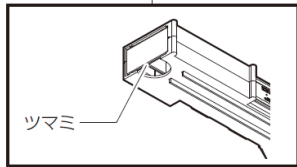

お手入れ後

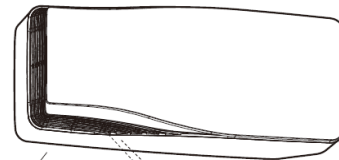

(上面)

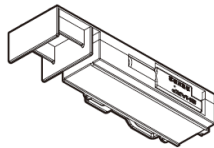
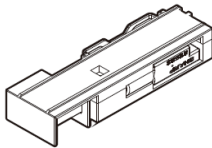

(下面)

【プラズマクラスターユニットの向き】

●ご使用済みのプラズマクラスターユニットは、廃棄してください。

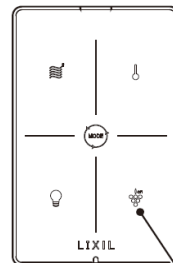

【リモコン】

【プラズマクラスター ON/OFF ボタン】

3秒以上長押し



プラズマクラスターランプが点灯します。

もう一度押す

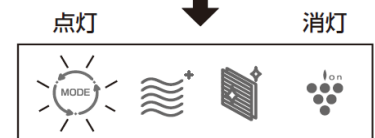

プラズマクラスターランプが消灯します。

4

プラズマクラスターユニットのお手入れ方法

6か月に1回程度、プラズマクラスターユニットの針電極部を掃除してください。

●お手入れは、ブレーカーを切ってから行ってください。

①つまみを持ち、手前へ引き出します。

②針電極部や、周辺に付着しているほこりや異物を綿棒で取り除きます。

③奥まで差し込みます。

※プラズマクラスターユニットには向きがありますのでご注意ください。(下図参照)

※運転中に取外さないでください。運転中に取外すと、ピーピーピーと鳴り運転が止まってしまいます。

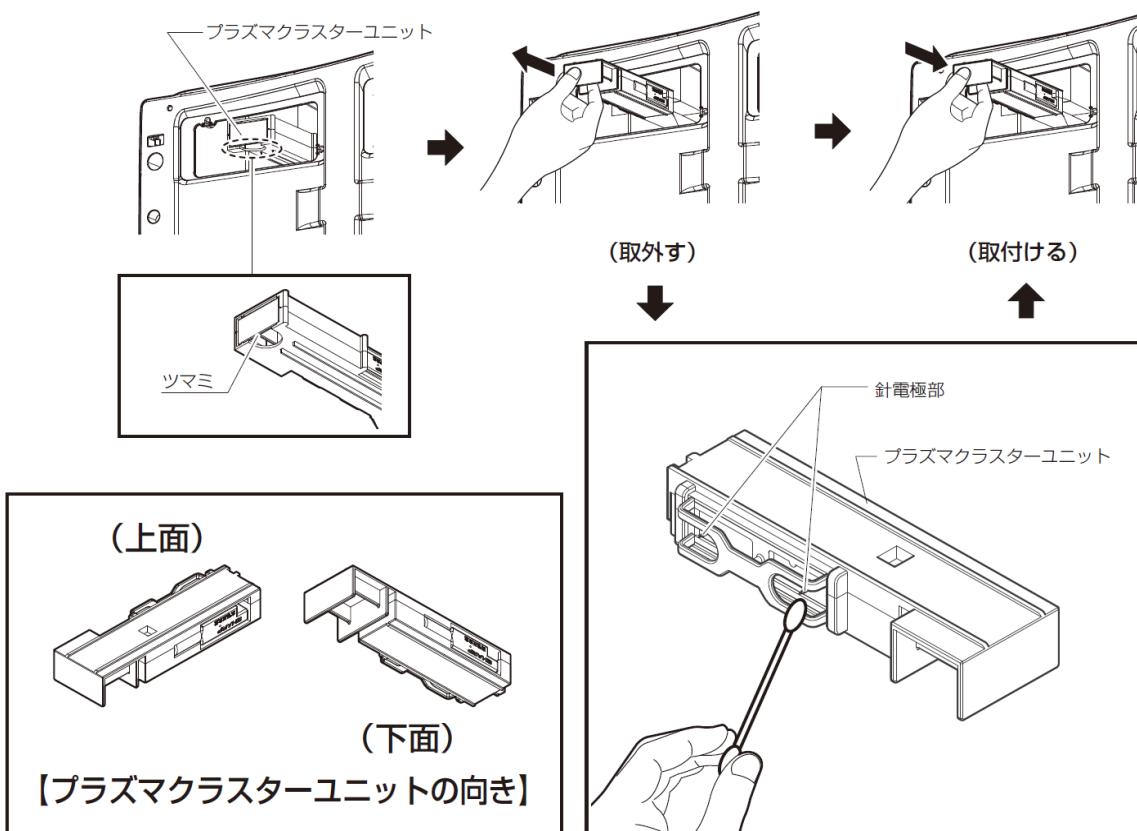

お願い

●お手入れ完了後、ブレーカーを入れてプラズマクラスターランプが点灯することを確認してください。点灯しない場合は、プラズマクラスターユニットが正しく取付いていない可能性があります。

