

点検・交換方法

代表品番	AM-90、AM-91、AM-90K、AM-91K
故障の状況	吐水しない
点検・作業項目	リチウム電池の交換
点検・交換部品	A-4305
必要な工具	ドライバー（プラス、マイナス）

●安全上のご注意

- メンテナンスを行う前に、この「安全上のご注意」をよくお読みのうえ、正しく行ってください。
- ここに示した注意事項は、状況によって重大な結果に結びつく可能性があります。いずれも、安全に関する重要な内容を記載していますので、必ず守ってください。
- メンテナンス完了後、正常に作動することを確認してください。

⚠ 注意

作業完了後、各部から水漏れがないことを必ず確認してください。
※水漏れにより、家財を濡らす恐れがあります。



⚠ 警告

専用リチウム電池の廃棄の仕方を誤ると、ショートして発熱・破裂・発火することがあり、ケガや火災の原因となります。以下のことを守り、地域自治体の定めた方法で正しく廃棄してください。

- 電線を切らないでください。
- 外装のチューブを破らないでください。
- コネクタを粘着テープ等で絶縁してください。



●作業前の注意

※流量調節栓を時計回りにいっぱいねじ込み止水した後、手を差し出し、センサーを感知させ、止水確認、圧抜きをしてください。

●点検・交換方法

1. プラスドライバーで機能本体部前面のネジを外し、カバーを外します。
内部に水が入らないように注意してください。
取付ネジは専用のものですので必ず付属のものをご使用ください。

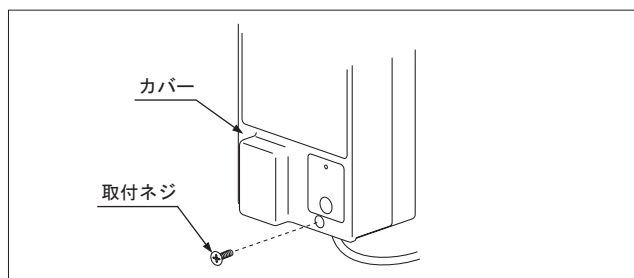

2. 縦に4つ並んでいるコネクタの中の、一番上のコネクタを抜き、専用リチウム電池を外します。

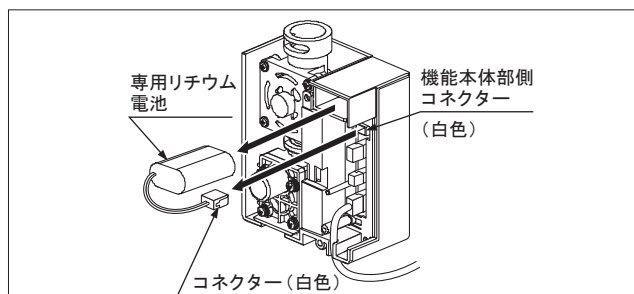

3. 新しい専用リチウム電池を取付け、コネクタを差し込みます。
コードを溝部にはめ込んでください。

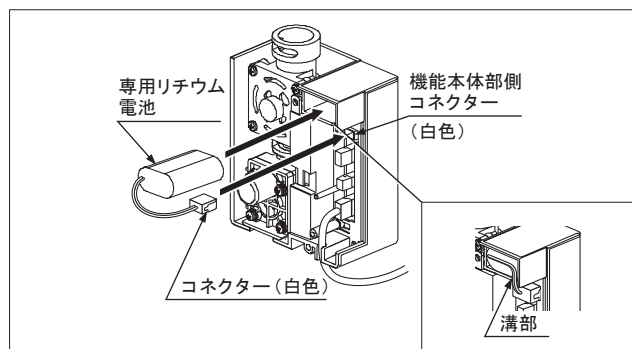

4. 取付確認

●電源の確認

カバーを取付けた後、電池チェックボタンを押し、赤色LEDが点灯すれば電池交換が無事終了したことを示します。

専用リチウム電池の接続後、水栓が使用可能になるまでに約15秒、赤色LEDが点灯可能になるまでに約30秒かかります。

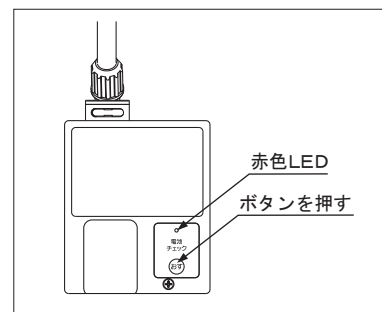

●作業後の確認

※流量調節栓調節後、スプレー状で適正流量が出ることを確認してください。